

WindPro LED

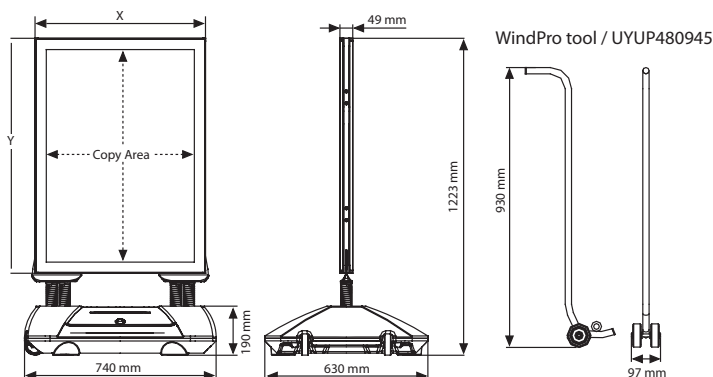

Innovativer Kundenstopper in modernem Design – ein echter Blickfang! Der Gehwegaufsteller ist umschaltbar von „energiesparend“ in der Nacht auf „sehr hell“ am Tag. Die leistungsstarke Lithium-Eisenphosphat Batterie ist nicht sichtbar im Kunststoff-Fuß verschlossen – eine digitale Anzeige zeigt den Ladezustand der Batterie an. Den dekorativen, schwarzen Passepartoutrahmen aus Polycarbonat kann man abschließen. Das Plakat wird mit Klemmen fixiert. Der Werbeaufsteller ist auch erhältlich als Immobilien-Version für 8 DIN A4 Exposees.



MATERIAL : Silver & black powder coated frame & waterbase				WEIGHT	PACKING SIZE
ARTICLE	EXTERNAL (x-y)	POSTER	COPY	WITH PACKING	*W X H X D
USWLO00NA1	658 X 907 mm	594 X 841 mm	572 X 821 mm	35,100 kg	840 X 1420 X 112 mm 680 X 780 X 198 mm

*W:Width H: Height D: Depth

